

HANDLEIDING VOOR DE MONTAGE EN HET ONDERHOUD VAN DE PLATIN REGENWATERTANK

1500 L	Best.-Nr. 390000
3000 L	Best.-Nr. 390001
5000 L	Best.-Nr. 390002
7500 L	Best.-Nr. 390005



. De punten die beschreven worden in deze handleiding **MOETEN** in acht genomen worden. Wanneer ze niet in acht genomen worden vervalt elke vorm van garantie. Voor alle door **GRAF** verzonden accessoires ontvangt u in de transportverpakking bijkomende installatiehandleidingen.

Ontbrekende handleidingen kan u bij ons aanvragen.

Een controle van de tank op eventuele beschadigingen moet gebeuren voor de tank in de put geplaatst wordt.

De installatie dient door een gespecialiseerde firma te gebeuren.

Inhoudstafel

1.	Algemeenheden	2
1.1	Veiligheid	2
1.2	Verplichte aanduidingen	2
2.	Inbouwvoorschriften	3
3.	Technische gegevens	4
4.	Opbouw tank	5
5.	Installatie en montage	5
5.1	Ondergrond	6
5.2	Bouwput	6
5.3	Installatie en vullen	7
5.4	Aansluitingen	7
6.	Montage telescopische schacht	8
6.1	Telescopische schacht	8
6.2	Telescopische schacht begaanbaar	8
6.3	Telescopische schacht berijdbaar <2.5 T	8
6.4	Telescopische schacht BEGU < 3.5 T	8
7.	Montage verhoogstuk	9
7.1	Montage verhoogstuk	9
8.	Controle en onderhoud	9

1.ALGEMEENHEDEN

1.1 Veiligheid

1.2

Bij alle werken zijn de desbetreffende plaatselijke veiligheidsvoorschriften in acht te nemen. Vooral bij het bezichtigen van de tank is een tweede persoon vereist.

Verder moeten bij installatie, montage, onderhoud, reparatie enz. de voorschriften en normen gerespecteerd worden. Tips hiervoor vindt u in het daarbij behorende gedeelte in deze handleiding.

Het toestel en enkele onderdelen moeten door gekwalificeerde vaklui geïnstalleerd worden.

Bij alle werken aan het toestel of toestelonderdelen moet heel het toestel buiten werking gezet worden.

Het deksel is steeds gesloten, behalve bij werken in de tank, zoniet bestaat er een hoog risico op ongevallen.

De bij levering gemonteerde regenbescherming is slechts een transportverpakking en is niet om op te staan of veilig voor kinderen, er moet na de levering een geschikt deksel gekozen worden. (Telescoop – toezichtschacht met overeenkomstig deksel)! Enkel originele GRAF- deksels of door Fabriek GRAF schriftelijk vrijgegeven deksels te gebruiken.

De firma GRAF biedt een groot assortiment van accessoires aan, die allemaal op elkaar afgestemd zijn en tot complete systemen uitgebouwd kunnen worden. Het gebruik van accessoires van andere fabrikanten kan schadelijk zijn voor de functie van het systeem en de aansprakelijkheid voor de daaruit voortvloeiende schade. De garantie kan hierdoor komen te vervallen.

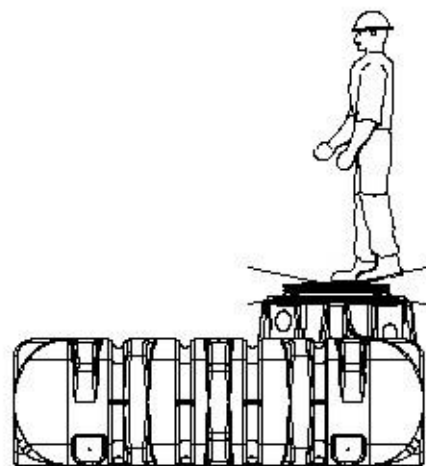

1.2 Verplichte aanduidingen

Alle leidingen en afnamepunten van afvalwater zijn met de woorden „NIET DRINKBAAR“

(Norm DIN 1988 sectie 2, paragraaf 3.3.2) schriftelijk of iconisch aangeduid om ook na enkele jaren een verkeerde verbinding met het drinkwaternet te vermijden. Ook bij een correcte aanduiding kan nog verwarring optreden bij bv kinderen. Daarom moeten alle water aftappunten voorzien worden van een kinderbeveiliging..

2. INSTALLATIEVOORSCHRIFTEN

Hoogteverschillen tussen tank en maaiveld bij gebruik van telescopische opzetschacht in groene zone.

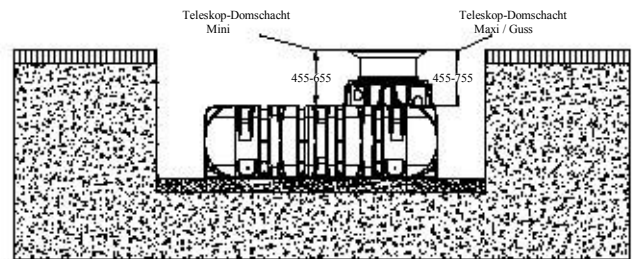

Maximaal hoogteverschil met tussenstuk en telescopische opzetschacht (slechts in groene zone zonder grond- of bodemwater)

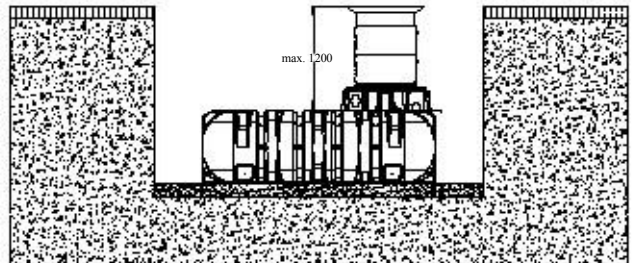

Hoogteverschil met telescopische gietijzeren opzetschacht (Klasse B) onder wegen waar auto's rijden (zonder grond- of bodemwater)

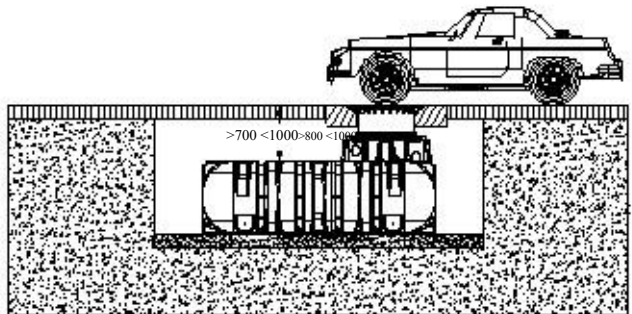

Hoogteverschil met telescopische Begu toezichtschacht (met op de werf te plaatsen deksel Klasse D) onder verkeersbelastbare zones max 3.5 ton (zonder grond- of bodemwater)

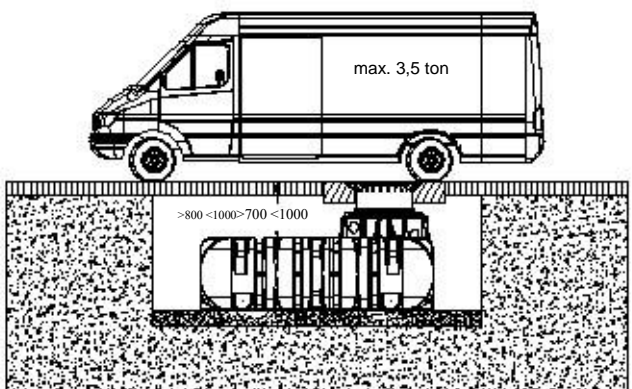

Hoogteverschil bij installatie in grondwater - de gearceerde vlakken geven de maximale onderdompeldiepte voor de aangegeven tankgrootte aan (niet toegelaten in verkeersbelastbare zones)

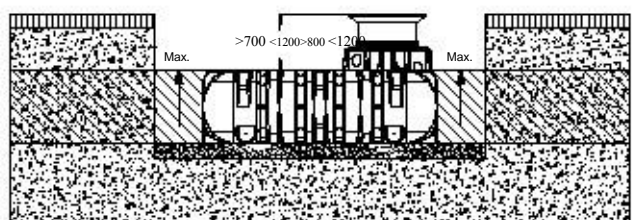

3. TECHNISCHE GEGEVENS

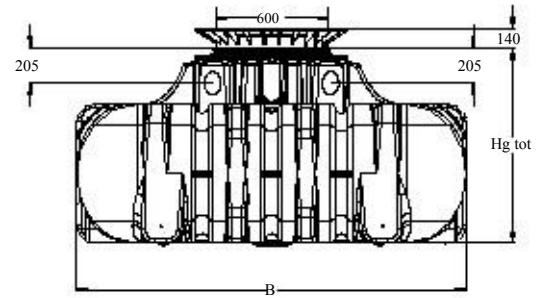
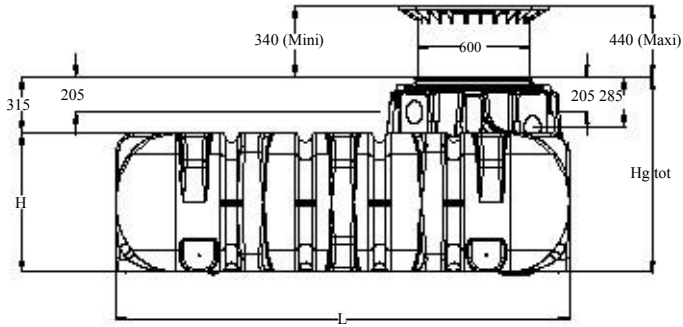

Tank	1500 Liter	3000 Liter	5000 Liter	7500 Liter
Art.-Nr.	390000	390001	390002	390005
Gewicht	80 kg	170 kg	240 kg	360 kg
L	2100 mm	2450 mm	2890 mm	3600 mm
B	1250 mm	2100 mm	2300 mm	2250 mm
H	700 mm	735 mm	950 mm	1250 mm
*Hg tot	1015 mm	1050 mm	1265 mm	1565 mm

4. OPBOUW TANK

1. Interne wateraansluitmodule (optie)

2. PE deksel

3. Telescopische schacht (5° kantelbaar)

4. Profieldichting

5. mangat

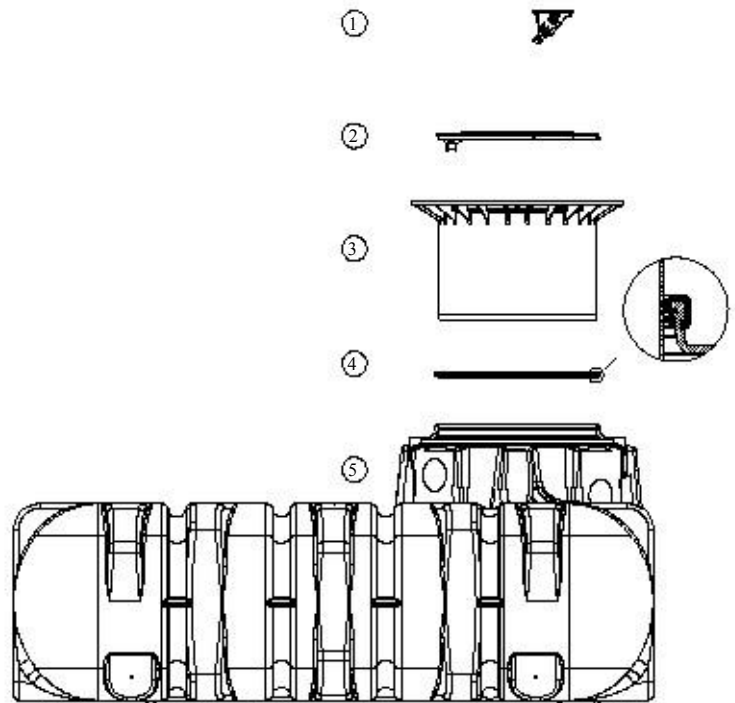

5. INSTALLATIE EN MONTAGE

1. Grond
2. Telescopische schacht
3. Verdichte fundering : rolkiesel 8/16 of zand
4. Omhulling zand of rolkiesel (8/16)

5. Afdeklaag
6. Platin regenwatertank
7. Betonlaag indien verkeersbelasting (ter plaatse te storten)

β --> DIN 4124 ab 1250 mm bouwputdiepte

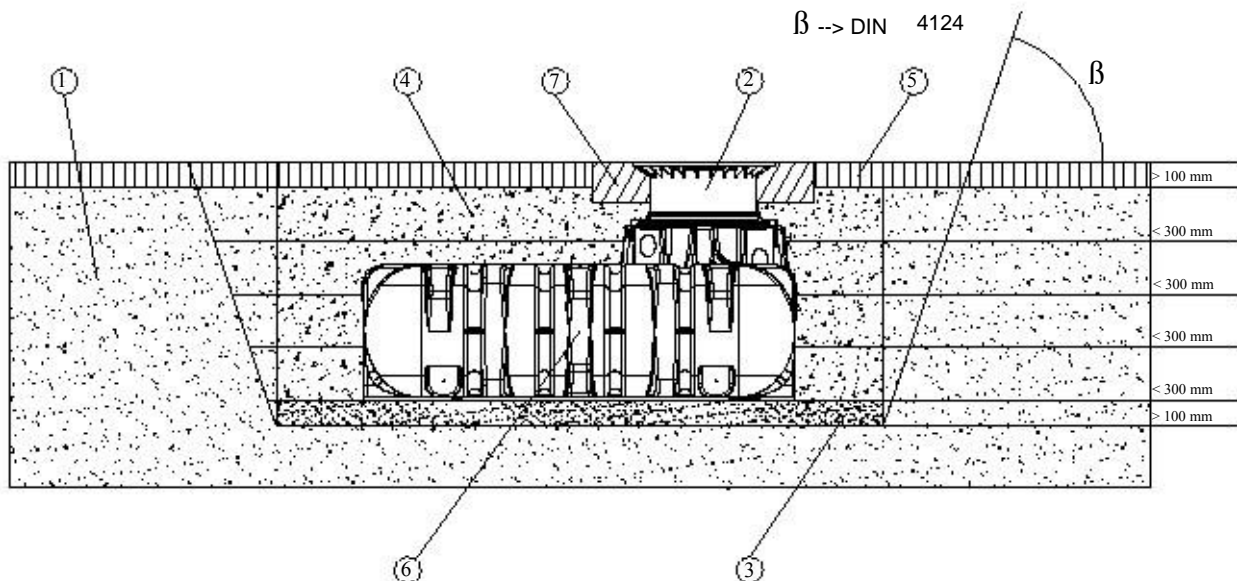

5. INSTALLATIE EN MONTAGE

5.1 Ondergrond

Bij de installatie moeten de volgende punten in elk geval duidelijk gemaakt worden:

- De bouwtechnische grondgeschiktheid (draagkracht en stabiliteit) volgens plaatselijke normen
- Maximaal optredende grondwaterstanden respectievelijk de doorlaatbaarheid van de ondergrond
- Optredende belastingen, vb. verkeersbelasting

Voor de bestemming van de bodemfysische omstandigheden moet een bodemrapport bij de plaatselijke Dienst Openbare Werken aangevraagd worden.

5.2 Bouwput

Opdat er voldoende arbeidsruimte voor handen zou zijn, moet het grondvlak van de put aan elke zijde 100mm groter zijn dan de tankafmetingen. De afstand tot vaste bouwwerken moet minstens 1000mm bedragen.

De helling is aan te leggen volgens plaatselijke normen. De bouwgrond moet waterpas en effen zijn en een voldoende draagvermogen garanderen.

De diepte van de put moet zo gemeten zijn, dat de maximale grondbedekking (zie punt 2: installatievoorwaarden) over de tank niet overschreden wordt. Voor seizoenafhankelijk gebruik van de installatie is een plaatsing van tank en watertoevoerende installatieonderdelen in vorstvrije omstandigheden noodzakelijk. Normaal ligt de vorstvrije diepte rond ca. 600 mm – 800 mm, de juiste gegevens hierover kunnen bekomen worden bij de betrokken diensten.

Als onderbouw wordt een laag van verdicht zand of verdichte rolgrind (Korrelgrootte 8/16, dikte ca. 150 - 200 mm) aanbevolen.

5.2.1 Hellingen en glooiingen etc.

Bij de plaatsing van een tank in de nabijheid (< 5 m) van een helling, heuvel of een glooiing moet een statisch berekende keermuur gebouwd worden voor de opvang van de gronddruk. De muur moet minstens 500mm groter zijn in alle richtingen en een afstand hebben van minstens 1000mm tot de tank.

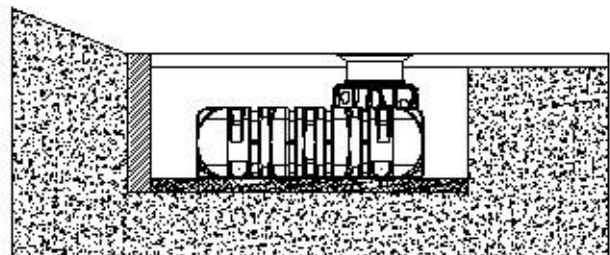

5.2.2 Grondwater en niet waterdoorlaatbare bodems (bv kleibodem)

Indien het te verwachten valt, dat de tank dieper in het grondwater ondergedompeld is dan getoond wordt op de hiernaast staande afbeelding, moet voor een voldoende afwatering gezorgd worden (voor de maximale onderdompeldiepte zie ook de tabel).

Bij niet waterdoorlatende bodems wordt een afwatering van het grondwater (vb. dmv ringdrainage) aanbevolen.

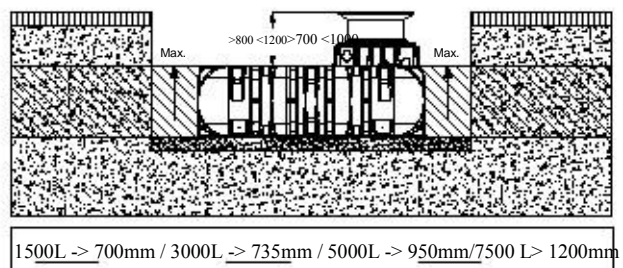

5.2.3 Installatie naast verkeerswegen

Als de tanks naast verkeerswegen, die door zware voertuigen tot 12 ton gebruikt worden, geïnstalleerd worden, bedraagt de afstand tot deze zones minstens de diepte van de bouwput.

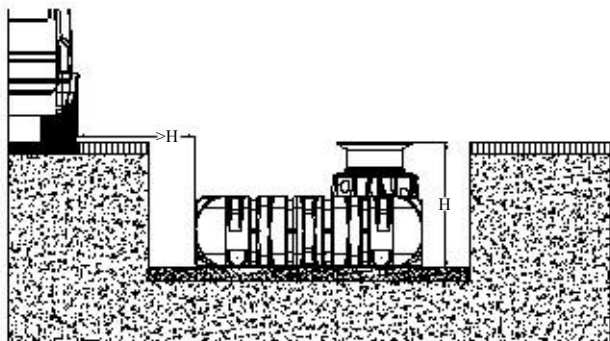

5. INSTALLATIE EN MONTAGE

5.2.4 Verbinding meerdere tanks

De verbinding van twee of meerdere tanks gebeurt ter hoogte van de montage-vlakken dmv speciale dichtingen van GRAF en rioleringsbuizen (op de werf te plaatsen).

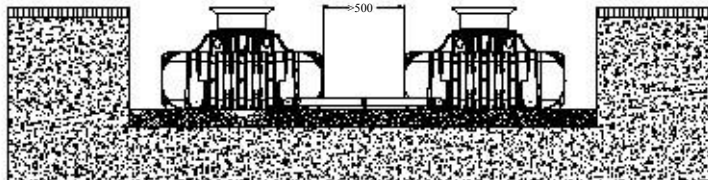

De openingen mogen slechts met speciale klokboren van Graf in de overeenkomstige maat geboord worden. Er moet rekening gehouden worden dat de afstand tussen de tanks minstens 600 mm bedraagt. De buizen moeten minstens 200 mm in de tank steken.

5.3 Installeren en vullen

De tanks moeten impactvrij en met geschikte apparatuur in de put ingebracht worden.

De ruimte tussen de put en de tank moet minimum 10 cm zijn.

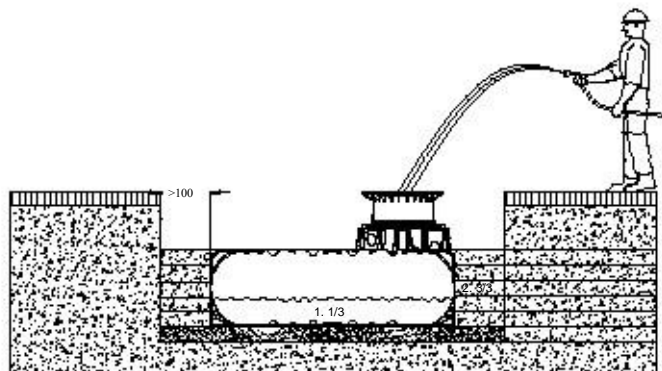

Om vervorming van de tank te voorkomen, vul 1/3^{de} van de tank met water alvorens de tank rondom geleidelijk aan te vullen in opeenvolgende lagen van 30 cm grind (8/16) of zand. Let er vooral op dat de holle uitsparingen in het centrum van de tank goed verdicht worden. Uiteindelijk na het goed verdichten van alle holtes, moet elke laag manueel aangestampt worden. Totdat de tank volledig bedekt is.

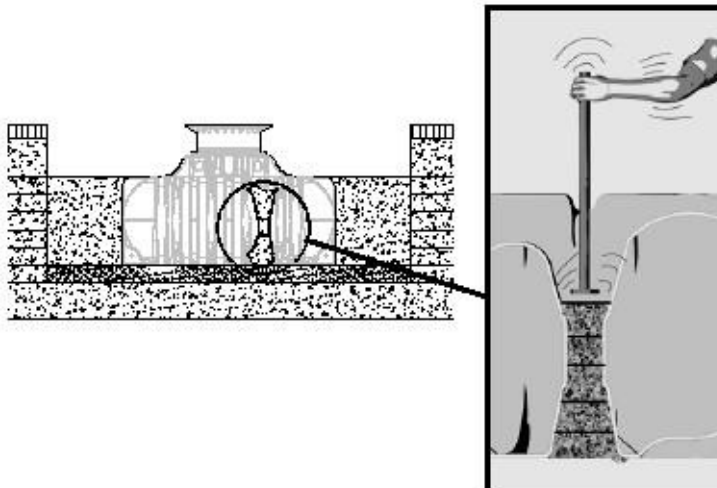

Opgelet: In geen geval mogen er mechanische dichtingmachines gebruikt worden. Het omhulsel moet minstens 100mm breed zijn.

5.4 Aansluitingen maken

De toevoer- en overloopleidingen moeten aangelegd worden met een helling van minstens 1% in de vloerichting (Er moet rekening gehouden worden met mogelijks lichte grondverzakkingen bij het aandammen). Als de tankoverloop op een open gracht aangesloten wordt, moet deze met een pompinstallatie (gemengde afvoer) en/of terugslagklep voor terugvloeien (afvoer van zuiver regenwater) behoed worden.

Zuig-, druk-, en stuurleidingen dienen in een wachtbuis geplaatst te worden, dewelke met een helling naar de tank, zonder afbuigingen, en het liefst rechtlijnig moet aangelegd worden. Noodzakelijke bochten moeten met hulpstukken van 30° uitgebouwd worden.

Belangrijk: de wachtbuis is aan te sluiten op een opening boven de maximale waterstand.

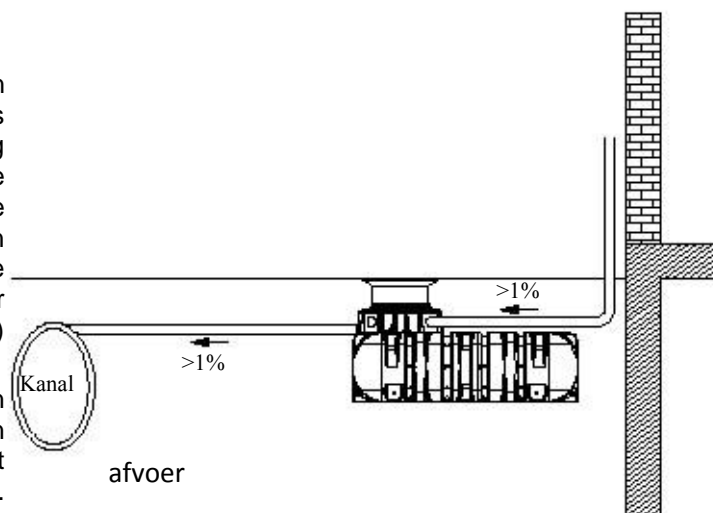

6. MONTAGE TELESCOPISCHE SCHACHT

6.1

Telescopische schacht monteren

De telescopische schacht ① maakt traploos aanpassen van de tank mogelijk aan de gegeven bodemoppervlakte voor aardbedekkingen tussen 455mm en 655mm (voor de Mini Telescopische schacht) respectievelijk tussen 455mm en 755mm (voor de maxi Telescopische schacht).

Voor montage wordt de meegeleverde profieldichting A (Materiaal EPDM) in de dichtingsvoeg van de schacht geplaatst en voldoende met wit vet ingewreven (geen vetten op basis van mineraalolie gebruiken, omdat deze de dichting aantast). Aansluitend wordt de Telescoop ook ingevet, ingeschoven en aan de aardoppervlakte aangepast.

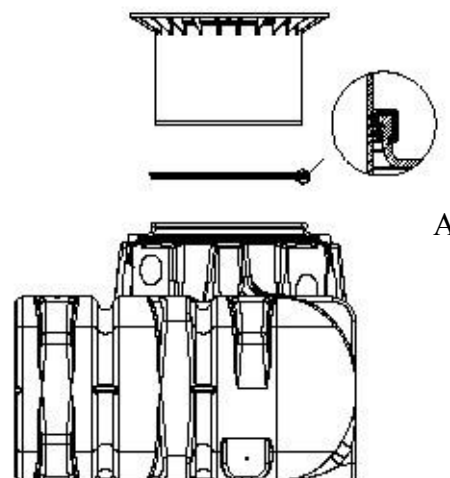
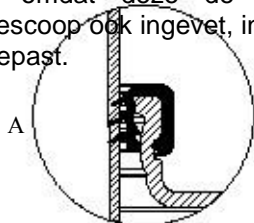

6.2 Telescopische schacht begaanbaar

Belangrijk: om het overdragen van belasting op de tank te verhinderen wordt de Telescoop ① laagsgewijs met rolgrind ② aangevuld en gelijkmatig gedicht. Daarbij is een beschadiging van de toezichtschacht ③ respectievelijk Telescoop te vermijden. Aansluitend wordt het deksel geplaatst en kindveilig afgesloten, **de schroefverbinding aan het deksel dient zo vast aangedraaid te worden dat het niet door een kind kan geopend worden!**

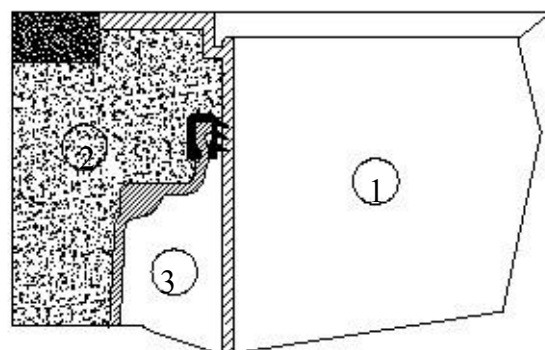

6.3 Telescopische schacht berijdbaar (2,2 T)

Wanneer de tank geïnstalleerd wordt onder wegen die door personenwagens gebruikt worden, moet de Telescoop ① (antracietkleur) rondom het mangat met Beton ④ (Belastingsklasse B25 = 250 Kg/m²) ondersteund worden. De betonlaag moeten minstens 300mm breed en ongeveer 200mm dik zijn. De minimum bedekking over de tankschouders bedraagt minstens tussen 700mm en 1000mm (overdekking tot max. 1315mm met verhoogstuk)

Opgelet: Verplicht gietijzeren deksel te gebruiken.

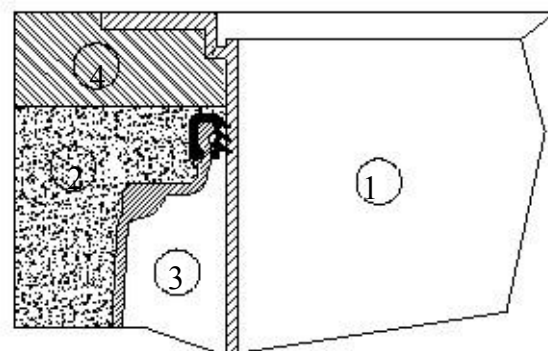

6.4 Telescopische schacht Begu (max 3.5 T)

Bij installatie onder wegen die door wagens van max. 3,5 ton bereiden worden, wordt de Telescoop ① zoals in punt 6.2 ondersteund. Aansluitend worden de betonringen ⑥ (Ø 600 mm) en een gietijzeren kader ⑤ met stervormige lastenverdeling geplaatst (minstens 700mm, max. 1000mm aardebedekking). De gietijzeren kader moet een drukvlak van ca. 1 m² hebben.

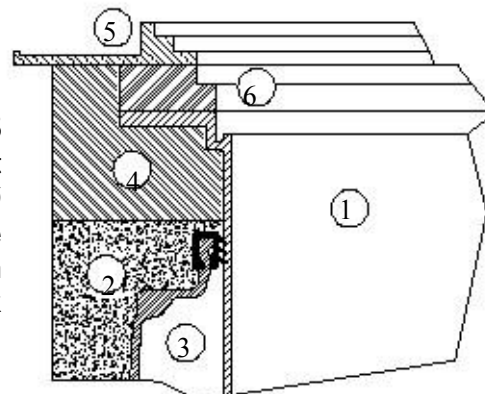

7. MONTAGE VERHOOGSTUK

7.1 Verhoogstuk monteren

Bij hogere aardoverdekkingen is een tussenstuk nodig dat met behulp van vet in de toezichtschacht geïnstalleerd wordt. In de bovenste helft van het tussenstuk wordt een profieldichting geïnstalleerd en overmatig ingevet. Vervolgens kan men dan de telescopische toezichtschacht inschuiven en aan het aardoppervlak aanpassen.

1 tussenstuk = max. aardbedekking 955mm met Mini schacht of 1020 mm met de Maxi schacht

1. Telescopische schacht 5 ° kantelbaar
2. Verhoogstuk : effectieve lengte 40 cm
3. Profieldichting
4. Vlakke tank Platin

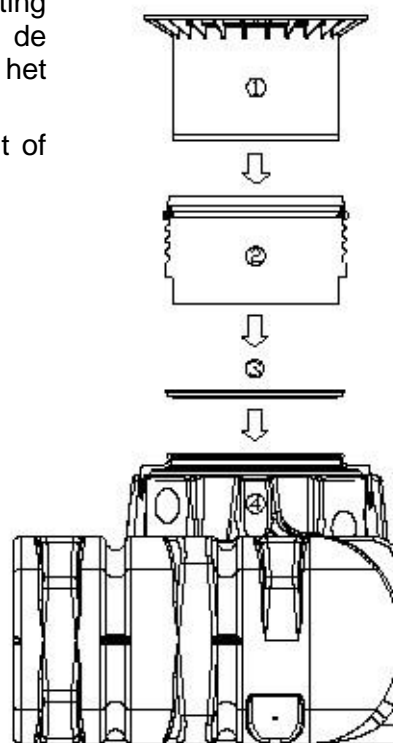

8. CONTROLE EN ONDERHOUD

Het hele toestel moet minstens elke drie maanden op dichtheid, properheid en standvastigheid gecontroleerd worden. Een onderhoud van het toestel zal om de vijf jaar gebeuren. Daarbij moeten alle onderdelen gereinigd worden en op hun functie gecontroleerd worden.

Het onderhoud moet als volgt gebeuren:

- Tank helemaal leeg maken
- Vlakken en onderdelen met water reinigen
- Vuil allemaal uit de tank verwijderen
- Alle onderdelen op hun correcte plaats controleren